

СЕРИЯ L

ЭКСКАВАТОРЫ-ПОГРУЗЧИКИ



JOHN DEERE

315SL / 325SL

ПОВЫШЕННАЯ
ГРУЗОПОДЪЕМНОСТЬ
И ФУНКЦИОНАЛЬНОСТЬ



ПРЕДСТАВЛЯЕМ МАШИНЫ **СЕРИИ L**

СТРЕМИТЕСЬ ПОВЫСИТЬ НАДЕЖНОСТЬ
И ПРОИЗВОДИТЕЛЬНОСТЬ?

**У НАС ЕСТЬ ТО,
ЧТО ВАМ НУЖНО.**



НАДЕЖНОСТЬ



ПРОИЗВОДИТЕЛЬНОСТЬ



**ЧТОБЫ СОЗДАТЬ СОВЕРШЕННЫЙ ЭКСКАВАТОР-ПОГРУЗЧИК,
МЫ ОБРАТИЛИСЬ К КЛИЕНТАМ.**

Вы говорили, а мы слушали. Ответом на ваши комментарии стал экскаватор-погрузчик серии L. В машине реализован целый ряд новшеств, которые способствуют повышению производительности и эксплуатационной надежности, а также снижению ежедневных эксплуатационных расходов.

Например, новая модель оснащена усовершенствованными стойками джойстиков. Это увеличивает пространство для ног оператора, повышает удобство управления. Гидравлическая система с закрытым центром и аксиально-поршневым насосом улучшает одновременную работу нескольких функций на низких оборотах.

Мы стремимся обеспечить вас всем необходимым для эффективной работы.

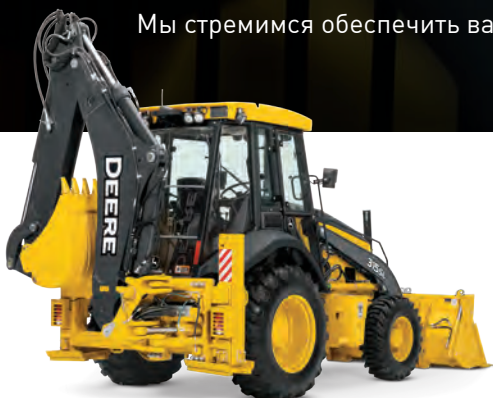

**БОКОВОЕ СМЕЩЕНИЕ КАРЕТКИ СТРЕЛЫ ДЛЯ РАБОТЫ
В ОГРАНИЧЕННОМ ПРОСТРАНСТВЕ**

Благодаря входящей в стандартную комплектацию обратной лопате с боковым смещением каретки до 542 мм вправо или влево от центра машины эти модели идеально подходят для работы в стесненных городских условиях.

ОДНА МАШИНА — БОЛЬШЕ ВОЗМОЖНОСТЕЙ МНОГОФУНКЦИОНАЛЬНОСТЬ, УНИВЕРСАЛЬНОСТЬ, НЕПРЕВЗОЙДЕННЫЙ ПОТЕНЦИАЛ

Зачем использовать две машины, если универсальный экскаватор-погрузчик может выполнить большинство задач? Будь то загрузка самосвалов, разбор асфальтового покрытия, укладка труб, выемка грунта под котлованы или перемещение материалов — погрузчик John Deere легко справится. Машина создана на базе высокопроизводительных экскаваторов-погрузчиков серии K, которые отлично зарекомендовали себя в работе на российских предприятиях. 325SL оснащается гидравлической системой с закрытым центром и аксиально-поршневым насосом. Это обеспечивает улучшенную одновременную работу нескольких функций на низких оборотах.

Настоящий полный привод, подключаемый одним нажатием кнопки

Входящий в стандартную комплектацию 325SL подключаемый передний привод (MFWD) с дифференциалом ограниченного проскальзывания обеспечивает отличное сцепление с любым грунтом. Функция временного подключения MFWD «на ходу» активируется нажатием одной кнопки на рычаге управления передним погрузочным механизмом.

Мощные двигатели

Двигатели John Deere PowerTech объемом 4,5 л соответствуют всем требованиям по составу выбросов выхлопных газов. «Мокрые» гильзы цилиндров обеспечивают равномерное охлаждение и более длительный срок службы, чем в случае с негильзованными двигателями.

Надежная силовая передача

Высокоэффективная пятискоростная трансмиссия позволяет двигаться со скоростью до 40 км/ч. А дополнительная опция автопереключения передач делает эту машину еще более универсальной.

Усовершенствованный многоцелевой ковш

Новый усиленный многоцелевой ковш, входящий в стандартную комплектацию моделей 315SL и 325SL, выводит эффективность выполнения работ на новый уровень.

Плавное переключение передач

Трансмиссия PowerShift обеспечивает плавное переключение передач под нагрузкой.

Функция демпфирования стрелы (Ride Control)

При включении опциональной системы плавности хода гидроцилиндры переднего погрузочного механизма действуют как амортизаторы. Данная функция уменьшает просыпание материала из ковша и степень усталости оператора. Опциональный комплект автоматической системы плавности хода исключает необходимость ее включения/выключения при каждой загрузке переднего ковша в диапазоне от 1,6 до 24,1 км/ч.

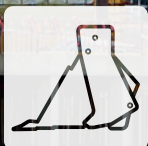

4-В-1
МНОГОЦЕЛЕВОЙ
КОВШ





**БОЛЕЕ
МОБИЛЬНЫЙ.
БОЛЕЕ
ПРОИЗВОДИТЕЛЬНЫЙ.**

ЗАБУДЬТЕ О НЕРОВНОСТЯХ ДОРОГИ.

Оснащение экскаваторов-погрузчиков серии L опциональной системой плавности хода и эксклюзивной трансмиссией PowerShift позволяет сократить объем просыпаемого материала даже на самой ухабистой дороге, снизить степень утомляемости оператора и быстрее передвигаться по рабочей площадке.



4WD

**ОПЦИЯ — В ВАШЕМ
РАСПОРЯЖЕНИИ**



Трансмиссия PowerShift

Воспользуйтесь преимуществом плавного переключения передач и надежной работы при любых нагрузках, которое обеспечивают гидравлически активируемые пакеты муфт трансмиссии PowerShift.

Модернизация у дилера

Даже если изначально вы заказали машину без системы плавности хода, дилер John Deere поможет ее установить.

Самоблокирующийся дифференциал повышенного трения

Самоблокирующийся дифференциал повышенного трения переднего моста обеспечивает лучшее для данного класса машин тяговое усилие и качественную работу полного привода по схеме 4x4. Входит в стандартную комплектацию модели 325SL и является опцией для 315SL.



Пятискоростная трансмиссия

Дополнительные передачи переднего хода позволяют двигаться со скоростью до 40 км/ч.

Опциональная трансмиссия с автопереключением передач

Автоматическая трансмиссия с самым плавным переключением передач в отрасли обеспечивает более комфортные условия для оператора за счет меньшего числа движений рычагом управления трансмиссией во время работы.



ВЫСКАЗЫВАНИЯ ЭКСПЕРТОВ

John Deere создает новые модели на основе комментариев клиентов. Благодаря такому подходу, я смог высказать свои пожелания и, в итоге, получить ту машину, которая помогает моему бизнесу быть производительнее.

— Тодд Хайдершейдт, участник группы СAG по экскаваторам-погрузчикам



**МОДЕРНИЗИРОВАННЫЕ СТОЙКИ ДЖОЙСТИКОВ
ОБЕСПЕЧИВАЮТ БОЛЬШЕ МЕСТА ДЛЯ НОГ ОПЕРАТОРА
И ДОПОЛНИТЕЛЬНОЕ ПРОСТРАНСТВО ДЛЯ ПОВОРОТА СИДЕНЬЯ.**



СВЕТОДИОДНЫЕ ФОНАРИ

Простая в использовании рукоять управления погрузочным механизмом

Новый эргономичный джойстик с кнопочным управлением позволяет оператору не отвлекаться от выполнения основной работы. Джойстик имеет кнопки управления такими функциями, как отключения сцепления, быстрого переключения передач трансмиссии, кратковременного подключения полного привода MFWD и ролик для пропорционального управления вспомогательным оборудованием.

Больше места для ног и поворота сиденья

Модернизированные стойки джойстиков обеспечивают больше места для ног оператора и дополнительное пространство для поворота сиденья из положения погрузчика в положение экскаватора и обратно.

Меньше усталости и больше комфорта

Экскаваторы-погрузчики серии L оснащены множеством компонентов, повышающих удобство работы оператора. Среди них эффективная система обогрева, вентиляции и кондиционирования воздуха (HVAC), регулируемое сиденье с механической и пневматической подвеской.

Органы управления на рулевой колонке

Органы управления наружными фонарями, стеклоочистителями и сигналами поворота размещены на многофункциональном переключателе рулевой колонки. Оператор может использовать их, не отвлекаясь от текущей работы.

Легкое и точное управление функциями обратной лопаты

Модернизированные электрогидравлические джойстики позволяют легко и максимально точно управлять функциями обратной лопаты и имеют кнопку звукового сигнала.

Продление рабочего дня

Комплект светодиодных фонарей включает 2 фонаря с направленным и 8 с рассеянным светом. Это улучшает обзор и позволяет работать после окончания светового дня.

НЕПРЕВЗОЙДЕННАЯ НАДЕЖНОСТЬ НЕ УСТУПИТ. НЕ ПОДВЕДЕТ.

Самые современные технологии и инструменты, соблюдение высоких стандартов качества при производстве позволили нам разработать экскаваторы-погрузчики серии L. Они отличаются непревзойденной эксплуатационной надежностью и безотказностью при работе. Любой, кто знает, как создаются машины John Deere, выберет именно их.



Система бортовой диагностики

Самая эффективная в отрасли система бортовой диагностики входит в стандартную комплектацию. Эксклюзивные технологии John Deere WorkSight включают систему JDLink Ultimate, позволяющую отслеживать данные о работе машины и проводить удаленную диагностику для повышения эксплуатационной надежности и сокращения эксплуатационных затрат.

Быстрота и экологичность при замене фильтров

Вертикально навинчиваемые фильтры моторного, трансмиссионного масел и гидравлической жидкости, а также быстросъемные топливные фильтры позволяют заменять их быстро и без загрязнений. Входящий в стандартную комплектацию фильтр трансмиссионного масла для тяжелых условий работы отличается большей надежностью.

Более прочный многоцелевой ковш

Прочный многоцелевой ковш был усилен утолщенными пластинами и более мощными узлами крепления гидроцилиндров, увеличивая срок его службы.

Опции шин с диагональным и радиальным кордом

По выбору клиента на заводе устанавливаются разные типы шин, с увеличенным сроком эксплуатации. Они повышают проходимость и эффективность работы.

Защита от блокировки дифференциала

Функция защиты от блокировки дифференциала предотвращает его блокировку на высоких транспортировочных скоростях. Она активируется на мониторе.

Аккумуляторы, не требующие обслуживания

Входящие в стандартную комплектацию аккумуляторы сокращают потребность в техобслуживании, облегчают запуск холодного двигателя и имеют большой срок службы.

Гидравлическое масло для холодных условий эксплуатации

Экскаваторы-погрузчики серии L поставляются с завода с системами, заполненными всесезонным противоизносным гидравлическим маслом высшего качества Hydraul, специально предназначенным для строительной техники. Для работы в холодную погоду в качестве опции можно выбрать всесезонное масло Hydraul XR, рассчитанное на эксплуатацию в диапазоне от -40 до 40 °С.

Защита инвестиций

Охранная система с функцией для ввода кода безопасности помогает предотвратить несанкционированное использование машины.



5,31 м

МАКСИМАЛЬНАЯ
ГЛУБИНА ВЫЕМКИ
ГРУНТА (ДЛЯ МОДЕЛИ
325SL С ВЫДВИНУТОЙ
УДЛИНЯЕМОЙ РУКОЯТЬЮ)

ПРОСТОТА ТЕХОБСЛУЖИВАНИЯ

Экономичный режим — меньший расход топлива

Экономичный режим можно настроить отдельно для функций погрузочного механизма и обратной лопаты. Так, например, можно задать экономичный режим для обратной лопаты, но сохранить режим полной мощности для погрузочного механизма. Это уникальная характеристика техники John Deere входит в стандартную комплектацию и помогает максимально оптимизировать расход топлива.

Улучшенная диагностика

Современный монитор с поддержкой нескольких языков отображает подробные диагностические данные. Операторы могут быстро и легко запрограммировать время работы множества функций, автоматической остановки двигателя и перехода на холостые обороты.



Максимальное время бесперебойной работы

ULTIMATE UPTIME

Ultimate Uptime — это набор решений, предназначенных для повышения рентабельности строительных проектов за счет достижения максимально возможной производительности техники и максимального времени ее безотказной работы при одновременной оптимизации эксплуатационных расходов. Ultimate Uptime включает в себя эксклюзивные технологические предложения John Deere WorkSight, которые помогут понять вам и вашему дилеру, что необходимо машине для обеспечения ее бесперебойной работы. Но на этом возможности Ultimate Uptime не заканчиваются. После всестороннего анализа ваших требований дилер сможет предложить дополнительные сервисные услуги и создать индивидуальное решение, основанное на потребностях именно вашего бизнеса, которое поможет увеличить время безотказной работы парка техники.

Получение ценных данных с помощью

JOHN DEERE WORKSIGHT

John Deere WorkSight — это уникальный набор телематических решений, повышающих эксплуатационную надежность и одновременно снижающих эксплуатационные расходы. Его основа — система JDLINK Ultimate для мониторинга данных о работе машины — обеспечивает доступ к ним в режиме реального времени и помогает прогнозировать неисправности машин, предлагая решения для сокращения дорогостоящих простоев. Функция удаленной диагностики позволяет Вашему дилеру считывать диагностические коды, записывать эксплуатационные данные и даже обновлять программное обеспечение без выезда на место работы машин.

Долговечные высокотехнологичные двигатели

Обе модели — 315SL и 325SL — оснащаются дизельным двигателем John Deere PowerTech объемом 4,5 л, соответствующим стандарту EU Stage II по составу выбросов выхлопных газов.

Экономия топлива и снижение уровня шума

Функция автоматического перехода на холостые обороты снижает обороты двигателя, когда гидравлика не используется, чтобы поддерживать низкий уровень шума на рабочей площадке и экономить топливо. Функция автоостановки двигателя обеспечивает его остановку по истечении установленного оператором периода бездействия машины.

Бесшумный вентилятор, помогающий эффективно расходовать топливо

В стандартную комплектацию входит всасывающий вентилятор с прямым приводом. Опциональный вентилятор с электронным управлением скорости вращения на муфте Vistronic увеличивает топливную экономичность и понижает уровень шума.



Быстрая и простая процедура чистки кондиционера

Откидываемый конденсор кондиционера отличается удобством и максимальной эффективностью очистки.

Минимизация простоев и расходов

Возможность проведения техобслуживания с одного борта машины и с уровня земли позволяет быстрее проводить процедуры проверок и долива жидкостей. Другие рациональные функциональные особенности, такие как быстросменные фильтры, увеличенные интервалы сервисного обслуживания, простые визуальные указатели, а также легкодоступные точки смазки, способствуют повышению эксплуатационной надежности этих машин и снижению ежедневных эксплуатационных расходов.



315SL

ТЕХНИЧЕСКИЕ ХАРАКТЕРИСТИКИ

Двигатель		315SL	
Производитель и модель	John Deere PowerTech 4045TT096 с турбонаддувом		
Стандарт выбросов для внедорожной техники	EU Stage II		
Рабочий объем	4,5 л		
Пиковая полезная мощность (ISO 9249)	70 кВт (94 л.с.) при 2000 об/мин		
Номинальная полезная мощность (ISO 9249)	64 кВт (86 л.с.) при 2300 об/мин		
Пиковый эффект. крутящий момент (ISO 9249)	392 Нм при 1400 об/мин		
Полезный запас по крутящему моменту	39 %		
Система смазки	Система подачи под давлением с навинчиваемым фильтром и охладителем		
Воздушный фильтр	Двухступенчатый, сухого типа с защитным элементом и эжектором пыли		
Система охлаждения			
Тип вентилятора	Вентилятор охлаждения с прямым приводом втягивающего типа (стандартная комплектация); вентилятор с изменяемой скоростью вращения на муфте Vistronic (опция)		
Рабочая температура жидкости для охлаждения двигателя	До -40 °С		
Радиатор моторного масла	Водомасляный		
Силовая передача			
Трансмиссия	5-скоростная трансмиссия PowerShift с косозубыми шестернями и гидравлическим реверсивным механизмом; электрическое отключение сцепления на джойстике управления погрузочным механизмом; трансмиссия с автопереключением передач (опция)		
Гидротрансформатор	Одноступенчатый двухфазный с коэффициентом трансформации 2,63:1, 280 мм		
Максимальная скорость хода с двигателем в стандартной комплектации, измеренная при оснащении задними шинами 16,9-28	<i>Передний ход</i>	<i>Задний ход</i>	
1 передача	5,8 км/ч	7,3 км/ч	
2 передача	10,6 км/ч	13,3 км/ч	
3 передача	21,4 км/ч	21,2 км/ч	
4 передача	35,2 км/ч	—	
5 передача	40,0 км/ч	—	
Мосты			
Угол качания переднего моста	22 град.		
Допустимая нагрузка на мосты	<i>Ведомый передний мост с дифференциалом открытого типа</i>	<i>С подключаемым передним приводом (MFWD)</i>	<i>Задний</i>
	SAE J43	5500 кг	7000 кг
Динамическая	8500 кг	8500 кг	10 500 кг
Статическая	22 500 кг	23 500 кг	26 000 кг
Предельная	35 000 кг	37 000 кг	39 500 кг
Дифференциалы			
Мост MFWD	Открытый дифференциал в базовой комплектации, самоблокирующийся дифференциал повышенного трения (опция)		
Задний мост	100%-ая механическая блокировка, гидравлически активируемая нажатием педали		
Рулевое управление (ISO 5010)			
Мост	<i>Ведомый передний мост с дифференциалом открытого типа</i>	<i>С подключаемым передним приводом (MFWD)</i>	
Радиус поворота по колею	С тормозами	3,53 м	3,67 м
	Без тормозов	4,13 м	4,35 м
Диаметр разворота по краю ковша	С тормозами	10,36 м	10,48 м
	Без тормозов	11,23 м	11,47 м
Число оборотов рулевого колеса (от упора до упора)	3,2	2,7	
Мост MFWD	Усиленный, вынесенные планетарные конечные передачи с распределением ударных нагрузок на 3 шестерни		
Задний мост	Усиленный, вынесенные планетарные конечные передачи с распределением ударных нагрузок на 4 шестерни		
Тормоза (ISO 3450)			
Рабочие	Внутренние гидравлические дисковые тормоза мокрого типа с усилителем, с функциями саморегулировки и самобалансировки		
Стояночные	Пружинно-активируемые, гидравлически размыкаемые, мокрого типа, многодисковые, не зависящие от рабочих, с электрическим управлением		

315SL

ТЕХНИЧЕСКИЕ ХАРАКТЕРИСТИКИ



Гидравлическая система		315SL
Главный насос	Шестеренный с открытым центром в тандеме с разгрузочным клапаном	
Подача насоса при 2200 об/мин		
Для экскаваторного механизма	136 л/мин	
Для погрузочного механизма	106 л/мин	
Давление разгрузки системы, для экскаваторного и погрузочного механизмов	24 993 кПа	
Органы управления		
Экскаваторный механизм	2 механических рычага (стандартная комплектация), джойстики с возможностью выбора схемы управления и с ручным и/или электрическим управлением функциями вспомогательного оборудования (опция)	
Погрузочный механизм	Ручное управление, 2 рычага. Первый рычаг отвечает за подъем-опускание стрелы и поворот ковша. Второй отвечает за управление функциями дополнительного оборудования	
Электрическая система		
Напряжение	12 В	
Номинал генератора переменного тока	120 А	
Фонари	10 галогеновых фонарей: 4 передних, 4 задних и 2 боковых фары (силой света по 32 500 кд каждый); сигналы поворотов и проблесковые сигналы: 2 спереди и 2 сзади; стоп-сигнал и задние габаритные фонари; 2 задних отражателя; доступны устанавливаемые дилером светодиодные фонари прожекторного и направленного света	
Кабина оператора		
Тип (ISO 3471)	Закрытая кабина с независимым креплением, конструкциями защиты при опрокидывании (ROPS)/от падающих предметов (FOPS), доступом слева/справа, формованной крышей	
Шины/колеса		
	<i>Передние</i>	<i>Задние</i>
Ведомый передний мост с дифференциалом открытого типа	12,5/80-18 F3 (12)	19,5L-24 R4 (12)
	12,5/80-18 F3 (12)	16,9L-28 R4 (12)
MFWD	12,5/80-18 I3 (12)	19,5L-24 R4 (10)
	12,5/80-18 R4 (10)	19,5L-24 R4 (12)
	12,5/80-18 I3 (12)	21L-24 R4 (12)
	12,5/80-18 R4 (10)	21L-24 R4 (12)
	12,5/80-18 R4 (10)	16,9L-28 R4 (12)
	340/80R18 XMCL	500/70R24 XMCL
	340/80R18 580	500/70R24 580
Обслуживание		
Заправочные емкости		
Система охлаждения	21 л	
Задний мост	18 л	
Моторное масло (включая вертикально навинчиваемый фильтр)	13 л	
Гидротрансформатор и трансмиссия	15,1 л	
Топливный бак (с заправкой с уровня земли)	140,1 д	
Гидравлическая система	104,1 л	
Гидробак	45 л	
Картер моста MFWD		
Мост	6,5 л	
Планетарная передача (каждая)	0,9 л	
Гидравлическое масло Hydrau XR	Опция	
Эксплуатационная масса		
С учетом полного топливного бака, веса оператора (79 кг), оборудования, входящего в стандартную комплектацию, и бампера	7962 кг	
С удлиняемой рукоятью и противовесом 204 кг	8280 кг	
Опциональные компоненты (разница в весе между базовым оборудованием и опцией)		
MFWD с шинами	220 кг	
Удлиняемая рукоять	222 кг	

315SL

Общие габариты		315SL
A	Дорожный просвет, минимальный	351 мм
B	Общая длина, транспортировочная	5,96 м
C	Ширина по аутригерам	2,26 м
D	Высота до верха ROPS/кабины	2,84 м
E	Расстояние между мостами	
	С неведущим передним мостом	2,16 м
	С мостом MFWD	2,19 м

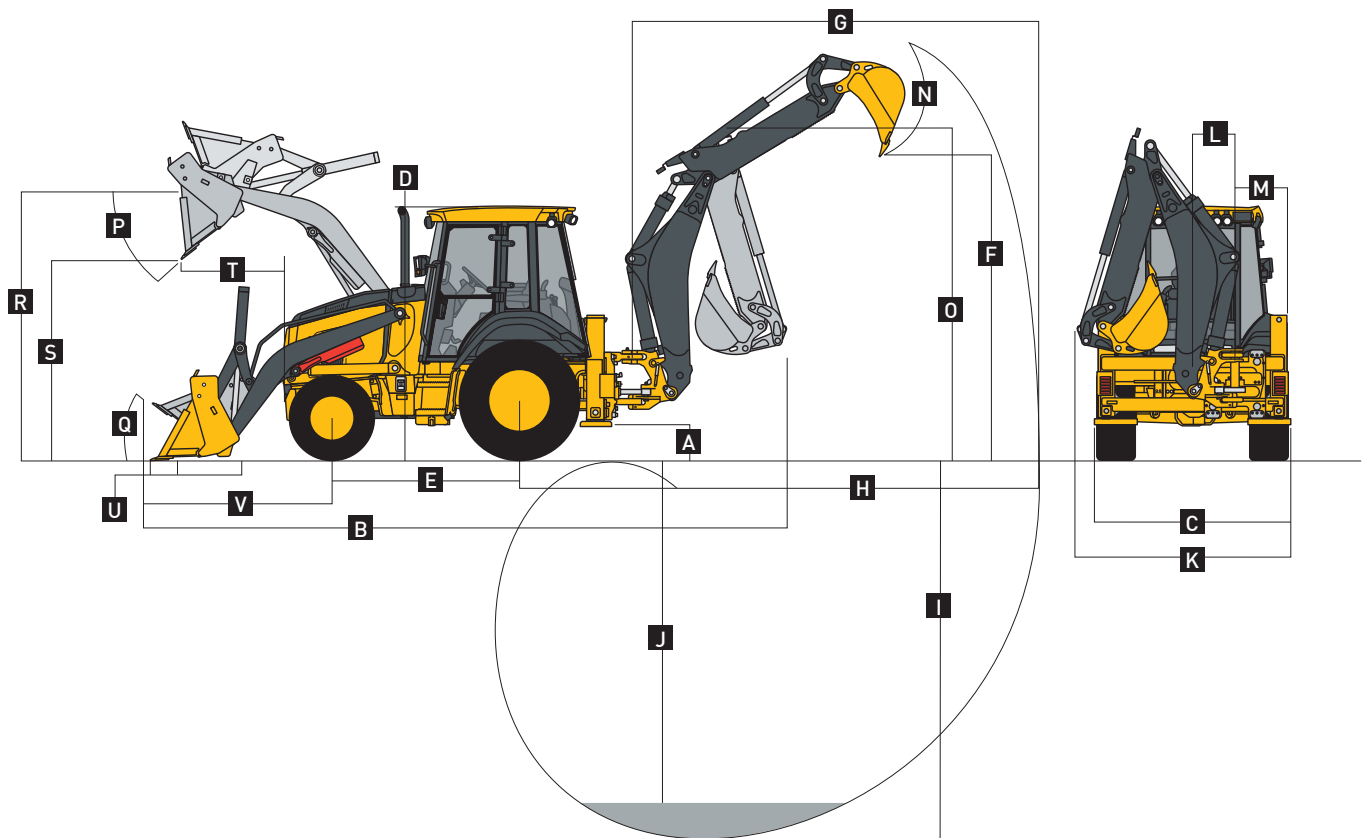

Размеры и показатели экскаваторного механизма

Технические характеристики экскаваторного механизма указаны для ковша размером 610 мм и объемом 0,21 м³; технические характеристики подъема рукоятью указаны для угла наклона стрелы 65°

Ширина ковша	305–660 мм
Усилие резания ковшом	
Гидроцилиндр ковша	55,0 кН
Опциональный высокопрочный цилиндр	67,8 кН
Гидроцилиндр рабочего хода	36,6 кН
Угол поворота	180 град.
Органы управления оператора	2 рычага

	Стрела экскаваторного механизма со стандартной рукоятью (без телескопа)	Опциональная удлиняемая рукоять	
		Втянутая	Выдвинутая
F	Высота подъема в положении выгрузки в самосвал	3,57 м	4,31 м
G	Вынос от центра поворотного шарнира	5,44 м	6,62 м
H	Вынос от центра заднего моста	6,80 м	7,98 м
I	Глубина выемки грунта (по SAE, максимальная)	4,17 м	5,39 м
J	Глубина выемки грунта(по SAE)		
	Ковш 610 мм с плоским дном	4,13 м	5,35 м
	Ковш 2440 мм с плоским дном	3,77 м	5,09 м
K	Общая ширина (без погрузочного ковша)	2,43 м	—
L	Боковое смещение от центра трактора	537 мм	537 мм
M	Расстояние от стенки до оси поворота	604 мм	604 мм
N	Угол подворота ковша	190 град.	190 град.
O	Транспортировочная высота	3,63 м	3,63 м

Размеры и показатели погрузочного механизма 315SL					
P Угол разгрузки ковша, максимальный	45 град.				
Q Угол подворота на уровне земли	40 град.				
	<i>Высокопрочный</i>	<i>Высокопрочный</i>	<i>Многоцелевой</i>	<i>Многоцелевой</i>	
Емкость ковша	0,77 м ³	1,00 м ³	0,96 м ³	1,00 м ³	
Ширина	2184 мм	2337 мм	2184 мм	2337 мм	
Масса	363 кг	521 кг	794 кг	863 кг	
Вырывное усилие	48,3 кН	46,8 кН	43,5 кН	43,2 кН	
Грузоподъемность, на полную высоту	3375 кг	3322 кг	2875 кг	2834 кг	
R Высота до шарнира ковша, максимальная	3,45 м	3,45 м	3,45 м	3,45 м	
S Высота разгрузки, ковш под углом 45°	2,71 м	2,68 м	2,65 м	2,65 м	
T Вынос при полном подъеме, ковш под углом 45°	734 мм	695 мм	737 мм	737 мм	
U Глубина выемки грунта, уровень ковша 106 мм	106 мм	151 мм	147 мм	147 мм	
V Расстояние от центральной линии переднего моста до режущей кромки ковша	2,02 м	2,04 м	2,09 м	2,09 м	

Грузоподъемность с быстросъемными вилами		
Гидравлическая мощность	<i>Вилы длиной</i>	<i>Вилы длиной</i>
	<i>1219 мм</i>	<i>1524 мм</i>
A ¹ Максимальная высота	2073 кг	1891 кг
B ¹ Максимальный вынос	3162 кг	3003 кг
C ¹ На уровне земли	4145 кг	3883 кг
D ¹ Ниже уровня земли	211 мм	211 мм

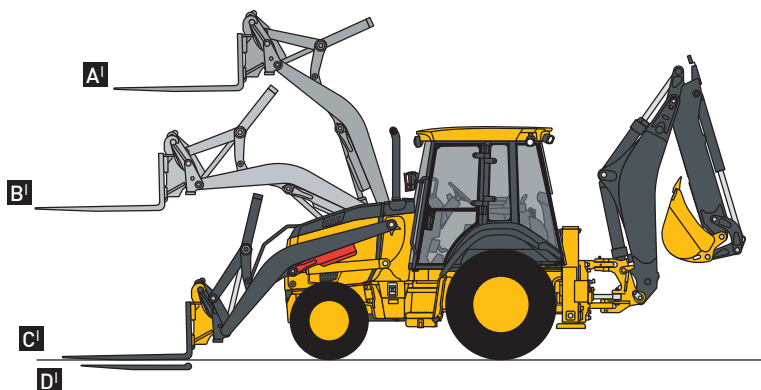

Грузоподъемность с ковшом		
Рассчитанная для ковша 610 мм объемом 0,21 м ³ ; модель ковша влияет на общую грузоподъемность.		
Со стандартной рукоятью экскаваторного механизма (без телескопа)	С удлиняемой телескопической рукоятью 1,06м – во втянутом положении	С удлиняемой телескопической рукоятью 1,06м – в выдвинутом положении

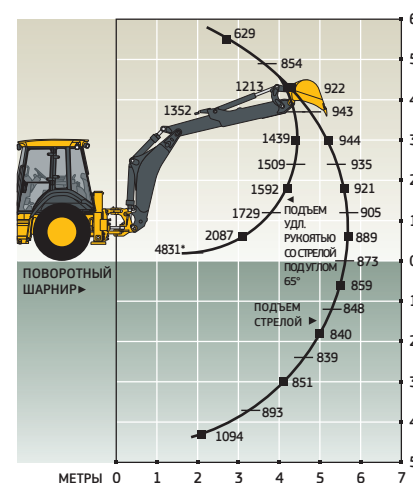
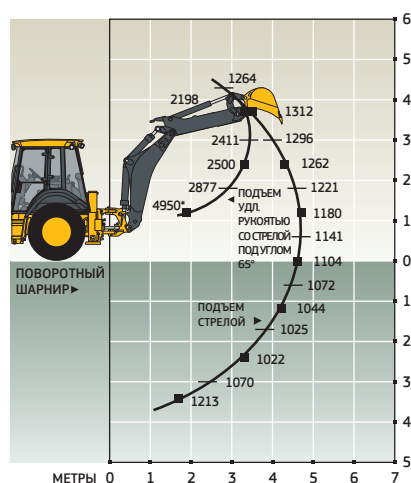
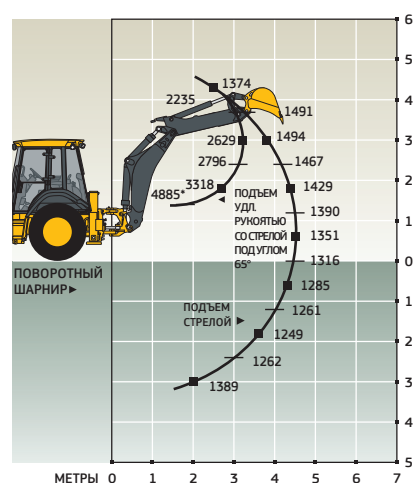

*Грузоподъемность указывается только для устойчивого положения. Значения грузоподъемности приведены для крайней точки стрелы на машине с опущенными аутригерами и шинами, касающимися грунта.



325SL

ТЕХНИЧЕСКИЕ ХАРАКТЕРИСТИКИ

Двигатель	325SL	
Производитель и модель	John Deere PowerTech 4045TT096 с турбонаддувом	
Стандарт выбросов для внедорожной техники	EU Stage II	
Рабочий объем	4,5 л	
Пиковая полезная мощность (ISO 9249)	72 кВт (97 л.с.) при 2100 об/мин	
Номинальная полезная мощность (ISO 9249)	70 кВт (93 л.с.) при 2200 об/мин	
Пиковый эффек. крутящий момент (ISO 9249)	388 Нм при 1500 об/мин	
Полезный запас по крутящему моменту	23%	
Система смазки	Нагнетающая система с навинчиваемым фильтром и охладителем	
Воздушный фильтр	Двухступенчатый сухой фильтр с предохранительным элементом и эжектором пыли	
Система охлаждения		
Тип вентилятора	Вентилятор охлаждения с прямым приводом втягивающего типа (стандартная комплектация); механический вентилятор с датчиком воздуха и изменяемой скоростью вращения (опция)	
Рабочая температура жидкости для охлаждения двигателя	До -40 °C	
Радиатор моторного масла	Водомасляный	
Силовая передача		
Трансмиссия	5-скоростная трансмиссия PowerShift с косозубыми шестернями и гидравлическим реверсивным механизмом; электрическое отключение сцепления на джойстике управления погрузочным механизмом; трансмиссия с автопереключением передач (опция)	
Гидротрансформатор	Одноступенчатый двухфазный с коэффициентом трансформации 2,63:1,280 мм	
Максимальная скорость хода с двигателем в стандартной комплектации, измеренная при оснащении задними шинами 16,9-28	<i>Передний ход</i>	<i>Задний ход</i>
1 передача	5,7 км/ч	7,2 км/ч
2 передача	10,4 км/ч	13,1 км/ч
3 передача	20,9 км/ч	20,7 км/ч
4 передача	33,4 км/ч	—
5 передача	40,0 км/ч	—
Мосты		
Угол качания переднего моста	22 град.	
Допустимая нагрузка на мосты	<i>С подключаемым передним приводом (MFWD)</i>	<i>Задний</i>
SAE J43	5500 кг	7500 кг
Динамическая	8500 кг	10 500 кг
Статическая	23 500 кг	26 000 кг
Максимальная	37 000 кг	39 500 кг
Дифференциалы		
Мост MFWD	Автоматически подключаемый, самоблокирующийся дифференциал повышенного трения	
Задний мост	100%-ая механическая блокировка, гидравлически активируемая нажатием педали	
Рулевое управление (ISO 5010)	Гидростатический усилитель руля и аварийное рулевое управление	
Мост	<i>С подключаемым передним приводом (MFWD)</i>	
Радиус поворота по колее		
С тормозами	3,67 м	
Без тормозов	4,35 м	
Диаметр разворота по краю ковша		
С тормозами	10,48 м	
Без тормозов	11,47 м	
Число оборотов рулевого колеса (от упора до упора)	2,6 to 3,6	
Мост MFWD	Усиленный, вынесенные планетарные конечные передачи с распределением ударных нагрузок на 3 шестерни	

325SL

ТЕХНИЧЕСКИЕ ХАРАКТЕРИСТИКИ



Силовая передача (продолжение)		325SL
Задний мост	Усиленный, вынесенные планетарные конечные передачи с распределением ударных нагрузок на 4 шестерни	
Тормоза (ISO 3450)		
Рабочие	Внутренние гидравлические дисковые тормоза мокрого типа с усилителем, с функциями саморегулировки и самобалансировки	
Стояночные	Пружинно-активируемые, гидравлически размыкаемые, мокрого типа, многодисковые, не зависящие от рабочих, с электрическим управлением	
Гидравлическая система		
Главный насос	Аксиально-поршневой насос, система с компенсацией потерь давления в системе и обратной связью (PCLS)	
Подача насоса при 2200 об/мин		
Для экскаваторного механизма	159 л/мин	
Для погрузочного механизма	159 л/мин	
Давление разгрузки системы, для экскаваторного и погрузочного механизмов	24 993 кПа	
Органы управления		
Экскаваторный механизм	Джойстики с возможностью выбора схемы управления и с электрогидравлическим (ЭГ) управлением функциями вспомогательного оборудования (стандартная комплектация)	
Погрузочный механизм	Единый рычаг управления с электрическим выключателем сцепления, электрогидравлический (ЭГ) дисковый переключатель для пропорционального управления вспомогательным оборудованием, временное подключение переднего привода (MWFD) и быстрое переключение трансмиссии (опция)	
Электрическая система		
Электрическая система	12 В	
Номинал генератора переменного тока	120 А	
Фонари	10 галогеновых фонарей: 4 передних, 4 задних и 2 боковых фары (силой света по 32 500 кд каждый); сигналы поворотов и проблесковые сигналы: 2 передних и 2 задних, стоп-сигнал и задние габаритные фонари, а также 2 задних отражателя; 2 фары, 2 передних габаритных фонаря и 2 фонаря заднего хода	
Кабина оператора		
Тип (ISO 3471)	Закрытая кабина с независимым креплением, конструкциями защиты при опрокидывании (ROPS)/от падающих предметов (FOPS), доступом слева/справа, формованной крышей	
Шины/колеса		
Мост MFWD	<i>Передние</i>	<i>Задние</i>
	12,5-20 (12)	16,9-28 R4 (12)
	340/80R18 550	440/80R28 550
	340/80R18 XMCL	500/70R24 XMCL
Обслуживание		
Заправочные емкости		
Система охлаждения	21 л	
Задний мост	18 л	
Моторное масло (включая вертикально навинчиваемый фильтр)	13 л	
Гидротрансформатор и трансмиссия	15,1 л	
Топливный бак (с заправкой с уровня земли)	140,1 л	
Гидравлическая система	104,1 л	
Гидробак	45 л	
Картер моста MFWD		
Мост	6,5 л	
Планетарная передача (каждая)	0,9 л	
Гидравлическое масло Hydrau XR	Опция	
Эксплуатационная масса		
С учетом веса полного топливного бака, оператора (79 кг), оборудования, входящего в стандартную комплектацию, кабины, привода MFWD, удлиняемой рукояти и бампера, рассчитанного на тяжелые нагрузки	8545 кг	

325SL

Общие габариты		325SL
A	Дорожный просвет, минимальный	360 мм
B	Общая длина, транспортировочная	6,06 м
C	Ширина по аутригерам	2,26 м
D	Высота до верха ROPS/кабины	2,88 м
E	Расстояние между мостами, мост MFWD	2,19 м

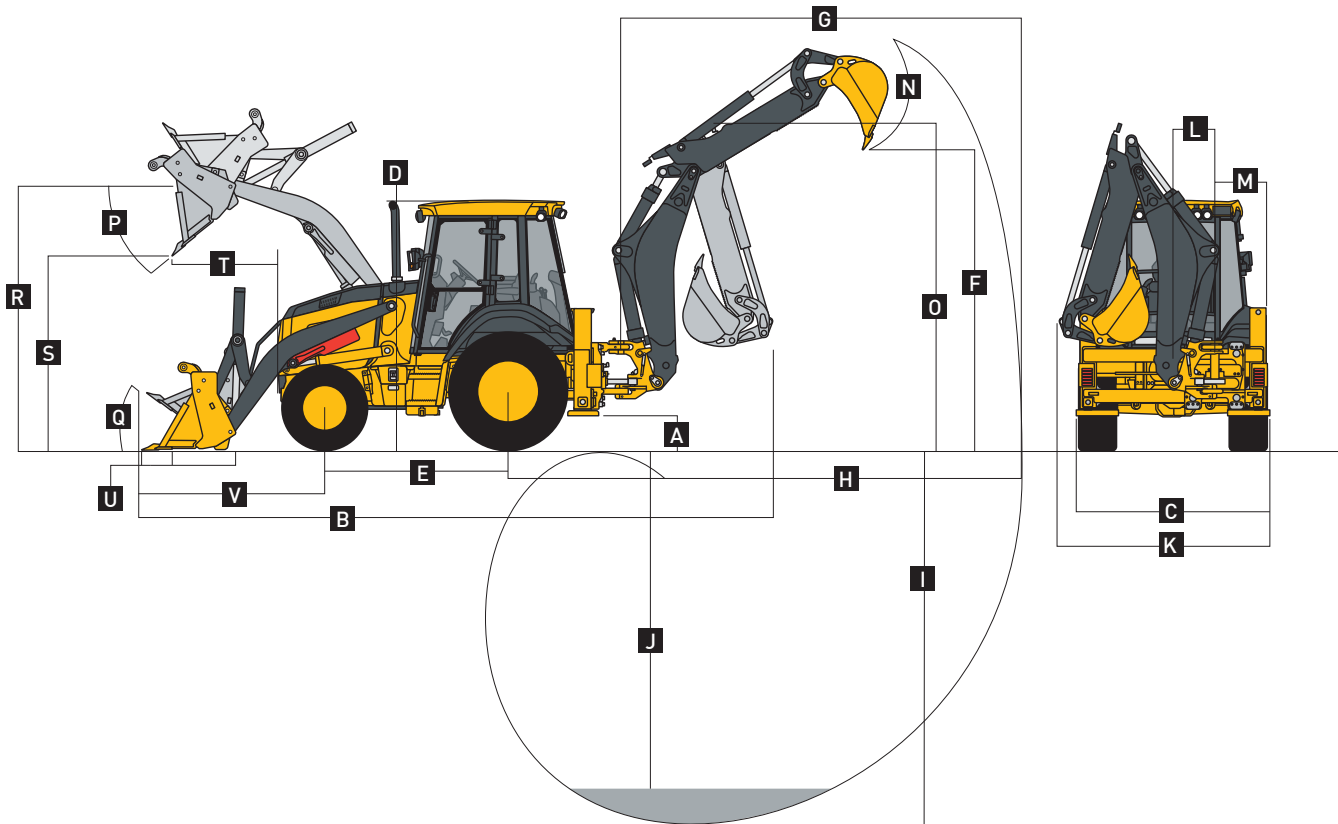

Размеры и показатели экскаваторного механизма

Технические характеристики экскаваторного механизма указаны для ковша размером 610 мм и объемом 0,21 м³; технические характеристики подъема рукоятью указаны для угла наклона стрелы 65°

Ширина ковша	305–762 мм	
Усилие резания ковшом		
Гидроцилиндр ковша	71 кН	
Гидроцилиндр рабочего хода	35 кН	
Угол поворота	180 град.	
Органы управления оператора	2 джойстика с возможностью выбора схемы управления	
	<i>Удлиняемая рукоять</i>	<i>Удлиняемая рукоять</i>
	<i>Втянутая</i>	<i>Выдвинутая</i>
F Высота подъема в положении выгрузки в самосвал	3,76 м	4,38 м
G Вынос от центра поворотного шарнира	5,61 м	6,62 м
H Вынос от центра заднего моста	6,98 м	7,98 м
I Глубина выемки грунта (по SAE, максимальная)	4,27 м	5,31 м
J Глубина выемки грунта(по SAE)		
Ковш 610 мм с плоским дном	4,22 м	5,27 м
Ковш 2440 мм с плоским дном	3,88 м	5,01 м
K Общая ширина (без погрузочного ковша)	2,41 м	—
L Боковое смещение от центра трактора	537 мм	537 мм
M Расстояние от стенки до оси поворота	604 мм	604 мм
N Угол подворота ковша	190 град.	190 град.
O Транспортировочная высота	3,71 м	3,71 м

Размеры и показатели погрузочного механизма	325SL
P Угол разгрузки ковша, максимальный	45 град.
Q Угол поворота на уровне земли	40 град.
	<i>Многоцелевой</i>
Емкость ковша	1,00 м ³
Ширина	2337 мм
Масса	862 кг
Вырывное усилие	57,3 кН
Грузоподъемность, на полную высоту	2994 кг
R Высота до шарнира ковша, максимальная	
S Высота разгрузки, ковш под углом 45°	2,67 м
T Вынос при полном подъеме, ковш под углом 45°	804 мм
U Глубина выемки грунта, уровень ковша	142 мм
V Расстояние от центральной линии переднего моста до режущей кромки ковша	2,04 м

Грузоподъемность с ковшом

Расчитанная для ковша 610 мм объемом 0,21 м³; модель ковша влияет на общую грузоподъемность

С удлиняемой телескопической рукоятью
1,06м – во втянутом положении

С удлиняемой телескопической рукоятью
1,06м – в выдвинутом положении

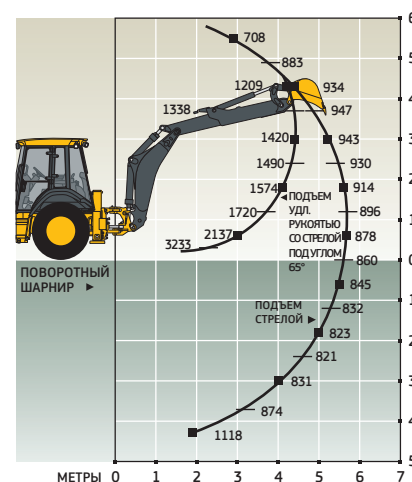
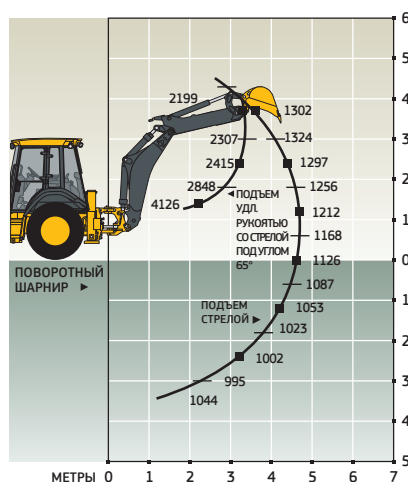

*Грузоподъемность указывается только для устойчивого положения. Значения грузоподъемности приведены для крайней точки стрелы на машине с опущенными аутригерами и шинами, касающимися грунта.

Дополнительное оборудование

Обозначения: ● — стандартная комплектация ▲ — опция или специальное оборудование
Для получения дополнительной информации обратитесь к дилеру John Deere.

315SL	325SL	Двигатель
●	●	Расширительный бачок для охлаждающей жидкости с индикатором низкого уровня
●	●	Поликлиновый приводной ремень с автоматическим натяжителем
●	●	Вентилятор охлаждения с прямым приводом втягивающего типа
▲	▲	Механический вентилятор с датчиком воздуха и изменяемой скоростью вращения
▲	▲	Хромированный удлинитель выхлопной трубы
●	●	Подогреватель впускного воздуха
▲	▲	Электрический подогреватель охлаждающей жидкости двигателя мощностью 1 кВт
Силовая передача		
●	●	Трансмиссия PowerShift. Управление трансмиссией с помощью поворотного джойстика (TCL) и функцией вывода на нейтраль с 1 по 5 передачу (кнопка на рычаге управления погрузочным механизмом)
●	●	5-я повышающая передача
▲	▲	Трансмиссия с автопереключением передач
●	●	Радиатор трансмиссионного масла
▲	▲	Вынесенный порт для отбора проб трансм. масла
●	●	Блокировка дифференциала, электронная педаль включения
●	●	Автоматическая остановка двигателя
●	●	Планетарные конечные передачи
●	●	Гидравлические рабочие тормоза с усилителем (соответствуют ISO 3450): внутренние, многодисковые мокрого типа, с функциями саморегулировки и самобалансировки
●	●	Стояночный/аварийный тормоз с электрическим управлением (соответствует ISO 3450): пружинно активируемый, гидравлически размыкаемый многодисковый тормоз мокрого типа, не зависимый от системы рабочих тормозов
●	●	Гидростатический рулевой привод с усилителем и режим аварийного ручного управления
●	●	Ведомый передний мост с дифференциалом открытого типа
▲	●	Подключаемый передний привод (MFWD) с самоблокирующимся дифференциалом повышенного трения для сцепления с дорогой: электронная активация привода переднего моста; герметичный мост
●	●	Автоматическое торможение 4-мя колесами (только на 4-5 передачах)
▲	▲	Защита приводного вала привода MFWD

315SL	325SL	Экскаваторный механизм
●		Стандартная рукоять, глубина выемки грунта во втянутом положении — 4,17 м
▲	●	Удлиняемая рукоять, удлинение — 1,06 м
▲	▲	Гидроцилиндр ковша экскаваторного механизма для тяжелых условий работы
●		Рычажное управления функциями экскаваторного механизма соответствующее ISO
▲	●	Система управления с 2 джойстиками и функцией выбора схемы управления
●	●	Фиксатор блокировки стрелы экскаваторного механизма при транспортировке.
●	●	Палец блокировки поворота стрелы экскаваторного механизма. Предусмотрено место для хранения пальца в кабине
●	●	Аутригеры с гидрозамками, предотвращающими самопроизвольное смещение
▲	▲	Ковш экскаваторного механизма для особо тяжелых условий работы с подъемными петлями
▲	▲	Дополнительный клапан обратной лопаты с дополнительной системой трубок для использования поворотных лебедок, захватов и т. д.
▲	▲	Дополнительный клапан обратной лопаты с дополнительной системой трубок для использования молотов и катков
Погрузочный механизм		
●	●	Механизм защиты от просыпания груза (механизм подворота) для ковша погрузчика
●	●	Функция возврата в положение копания
●	●	Единый рычаг управления с кнопкой вывода трансмиссии на нейтраль
●	●	Индикатор положения ковша
●	●	Механизм блокировки стрелы погрузочного оборудования, для обслуживания
●		Гидравлическая система с 2 рычагами для управления вспомогательным оборудованием погрузочного механизма
▲	▲	Система плавности хода
▲	▲	Устанавливаемая дилером автоматическая система плавности хода
Гидравлическая система		
●		Система с открытым центром с tandemным шестеренным насосом с подачей 136 л/м
	●	Аксиально-поршневой насос, система с компенсацией потерь давления в системе и обратной связью (PCLS)
●	●	Автоматический переход на холостые обороты
●	●	Экономичный режим
●	●	Отдельный гидробак

†Для получения информации о полном перечне доступных ковшей и вил (для тяжелых условий работы, многофункциональных и быстръемных) обратитесь к дилеру.

Реальная конфигурация машины может отличаться от приведенной на изображении. В отдельных странах могут быть доступны не все модели. Полезная мощность двигателя указана для машины в стандартной комплектации, включающей воздушный фильтр, систему выпуска отработавших газов, генератор переменного тока и охлаждающий вентилятор, и при условии ее тестирования, предусмотренных стандартом ISO 9249. До высоты 3050 мм двигатель может работать без снижения мощности. Технические данные и конструкция могут изменяться без уведомления. Где возможно, технические характеристики указаны в соответствии с требованиями стандартов ISO. Если не указано иное, то эти технические характеристики указываются для моделей, оснащенных ковшом обратной лопаты шириной 610 мм и емкостью 0,21 м³, многоцелевым ковшом погрузочного механизма емкостью 1,00 м³ с зубьями и кронштейнами поворотных вил, а также бескамерными шинами 16,9-28 R4 (12) на задних колесах; при этом предусматривается, что модель 315SL оснащена передними шинами 12,5-80/18 R4 (10), а модель 325SL — передними шинами 12,5-20 (12).

Дополнительное оборудование *(продолжение)*

Обозначения: ● — стандартная комплектация ▲ — опция или специальное оборудование
Для получения дополнительной информации обратитесь к дилеру John Deere.

3155SL 3255SL Электрическая система	
●	● 12-вольтовая система
●	● Генератор переменного тока на 120 ампер
●	● Два аккумулятора, резервная емкость — 380 мин, ток холодного запуска — 1850 ССА
▲	▲ Выключатель «массы» аккумулятора
Фонари	
●	● Галогеновые фонари (10) по 32 500 кд каждый (4 передних для движения/работы, 4 задних для работы и 2 боковые фары)
●	● Сигналы поворота/проблесковые сигналы (2 передних и 2 задних)
●	● Задние стоп-сигнал и габаритный фонарь (2)
▲	▲ Светодиодные фонари, устанавливаемые дилером
Кабина оператора	
●	● Модульная открытая кабина с конструкциями ROPS/FOPS (уровень 2) и формованной крышей (соответствует ISO 3449 и ISO 3471/SAE J1040): с изолированным креплением
●	● Литые коврики (только вместе с джойстиком)
●	● Розетка на 12 В
●	● Запираемый правый отсек для хранения
▲	▲ Запираемый левый отсек для хранения с подстаканниками
▲	▲ Зеркало переднего обзора
●	● Поворотный регулятор оборотов двигателя
●	● Подпружиненная педаль газа
▲	▲ Сиденье с пневмоподвеской
●	● Плавно регулируемая рулевая колонка
●	● Запуск без ключа
●	● Охранная система машины (активируется через монитор)
●	● Цифровой дисплей с показателями наработки двигателя, оборотов двигателя (об/мин) и напряжения в системе
●	● Герметичная кнопочная панель с функцией запуска двигателя без ключа и с противобуксовочной системой
●	● Многофункциональный переключатель: сигналы поворота, стеклоочистители лобового стекла, некоторые функции фонарей
●	● Система контроля с аудиовизуальным оповещением: засорение воздушного фильтра двигателя/низкое напряжение генератора/давление моторного масла/засорение фильтра гидравлического масла/включение-отключение стояночного тормоза/температура доочистки/температура трансмиссионного масла/топливо/счетчик наработки/диагностические сведения о машине, выводимый на ЖК-дисплей с 4 кнопками

3155SL 3255SL Кабина оператора <i>(продолжение)</i>	
●	● Кабина с двумя дверями и кондиционером: Вращающееся сиденье Deluxe с механической подвеской и регулируемым упором поясничной поддержки/лицовочная панель, потолочная лампа, правая и левая двери, тонированное безопасное стекло, стеклоочистители (1 задний и 1 передний), стеклоомыватель переднего стекла, приточное вентиляционное отверстие и обогреватель/стеклообогреватель/нагнетатель воздуха (обогреватель на 11,7 кВт)/кондиционер воздуха (выходная мощность — 7,6 кВт, хладагент R134a без хлорфторуглеродов)
▲	▲ Радио AM/FM с настройкой на станции, передающие метеосводки
▲	▲ Радиокomплект класса Premium с поддержкой функций XM Satellite Radio (включает дополнительные разъемы на 12 В и USB [подписка XM доступна не во всех странах; для получения подробной информации обратитесь к своему дилеру])
Машина	
●	● Несущая рама цельной конструкции
●	● Проушины для транспортировки машины (2 передних и 2 задних)
●	● Удаленная рейка точек смазки переднего моста
●	● Передний бампер, рассчитанный на тяжелые нагрузки
▲	▲ Передний противовес, 204 кг
▲	▲ Резиновые защитные упоры на решетку радиатора
●	● Топливный бак, 140,1 л, заправка топливом с уровня земли
●	● Легко откидываемый капот с фиксацией в 2 положениях
●	● Укрепленная решетка радиатора
●	● Съёмный ящик для инструментов с петлей для висащего замка
●	● Антивандальная защита для запирания монитора, капота двигателя, ящика для инструментов, гидравлического и топливного баков
●	● Звуковой сигнал заднего хода
●	● Износостойкие широкие задние крылья
▲	▲ Система удаленного мониторинга состояния машины JDLink™ Ultimate (доступна не во всех странах; для получения подробной информации обратитесь к своему дилеру)

Реальная конфигурация машины может отличаться от приведенной на изображении. В отдельных странах могут быть доступны не все модели. Полезная мощность двигателя указана для машины в стандартной комплектации, включающей воздушный фильтр, систему выпуска отработавших газов, генератор переменного тока и охлаждающий вентилятор, и при условии ее тестирования, предусмотренных стандартом ISO 9249. До высоты 3050 м двигатель может работать без снижения мощности. Технические данные и конструкция могут изменяться без уведомления. Где возможно, технические характеристики указаны в соответствии с требованиями стандартов ISO. Если не указано иное, то эти технические характеристики указываются для моделей, оснащенных ковшем обратной лопаты шириной 610 мм и емкостью 0,21 м³, многоцелевым ковшем погрузочного механизма емкостью 1,00 м³ с зубьями и кронштейнами поворотных вилок, а также бескамерными шинами 16,9-28 R4 (12) на задних колесах; при этом предусматривается, что модель 3155SL оснащена передними шинами 12,5-80/18 R4 (10), а модель 3255SL — передними шинами 12,5-20 (12).



К НОВЫМ ВЫСОТАМ.

ВСЕ ВМЕСТЕ – МЫ JOHN DEERE.

Каждый день возникают новые задачи — работа на сложных площадках, продолжительные смены и возрастающая роль эксплуатационной надежности. Наша работа состоит в том, чтобы дать вам возможности для их решения. Наши опытные инженеры, специалисты по сервисному обслуживанию и глобальная сеть снабжения запчастями и оказания технической поддержки работают круглосуточно.



JOHN DEERE

Поэтому, когда Вам снова потребуется помощь, Вы знаете, к кому обратиться.



15.07.2016

DEERE.RU