



**WACKER
NEUSON**
all it takes!

WL52

Шарнирно-сочлененные колесные погрузчики



Классика для строительной площадки: WL 52

Колесный погрузчик WL 52 – это погрузчик, который должен стать неотъемлемой частью любой строительной площадки. В дополнение к мощной гидравлике он оснащен рычагом управления, который чрезвычайно прост в использовании и позволяет оператору работать без утомления даже продолжительное время. Огромная мощность двигателя в сочетании с высокими показателями отрыва и опрокидывающихся цилиндров большого размера. Идеально подходит для быстрой погрузки и разгрузки материалов и множества циклов погрузки.

- Гидростатический полный привод и качающаяся подвеска моста
- Складная кабина обеспечивает оптимальную доступность для обслуживания
- Высокое сдвигающее усилие
- На выбор доступно два типа кабин различной высоты и с различным оборудованием
- Большой выбор навесного оборудования

Колесный погрузчик, продуманный до последней детали.



Маневренность на минимальных площадях

Благодаря маятниковому шарниру машины являются очень маневренными и обеспечивают отличное сцепление даже в условиях неровной почвы.



100%-ная подключаемая блокировка дифференциала

Хорошее сцепление даже на пересеченной местности обеспечивает подключаемую блокировку дифференциала до 100 %.



**WACKER
NEUSON**
all it takes!



Множество соединений для навесного оборудования

Используйте колесные погрузчики производства компании Wacker Neuson всегда и везде с помощью соответствующих гидравлических соединений.



Комфортабельное исполнение кабины

Кабины наших колесных погрузчиков весьма комфортны благодаря просторному исполнению и оснащению.



Технические характеристики

WL52

Параметры двигателя

Изготовитель двигателя	Deutz
Тип двигателя	TCD 2.9 L4
цилиндр	4
Мощность двигателя	55,4 кВт
при числе оборотов Максимум	2.300 1/мин
Рабочий объем	2.900 см ³
Тип охлаждающей среды	Вода/воздух турбонаддува

Электроустановка

Рабочее напряжение	12 В
аккумулятор	95 Ач
Генератор	95 А

Весов

Рабочая масса	5.100 кг
Опрокидывающая нагрузка с ковшом - машина прямо	3.213 кг
Опрокидывающая нагрузка с ковшом - машина под углом	2.714 кг
Опрокидывающая нагрузка с вилочным захватом - машина прямо	2.715 кг
Опрокидывающая нагрузка с вилочным захватом - машина под углом	2.304 кг

Данные транспортного средства

Объем ковша Стандартный ковш	0,8 м ³
Ходовой привод	Гидростатический с универсальным валом шарнира
Система координат	PA1400
Рабочее место водителя	Кабина
Скорость (опция)	0-20 (30) км/ч
Скорость (опция)	0-30 км/ч
Ступеней скорости	2
Стандартные шины	405/70 R 18 EM ET0

Гидравлическая установка

Гидравлика перемещения - Рабочее давление	445 бар
Гидравлический привод оборудования - рабочее давление	230 бар
Рабочая гидравлика - Объем подачи	73,6 л/мин
Рабочая гидравлика - Объем подачи (опция до)	115 л/мин



**WACKER
NEUSON**
all it takes!

Заправочные объемы

Емкость топливного бака	82 л
гидравлический бак	66 л

Уровень шума

Гарантированный уровень акустической мощности L _{WA}	101 дБ(А)
Эданный уровень звука L _{pA}	78 дБ(А)

Стандартный ковш = землеройный ковш, ширина 1900 мм
Расчет опрокидывающей нагрузки по стандарту ISO 14397-EN474-3



**WACKER
NEUSON**
all it takes!

Размеры

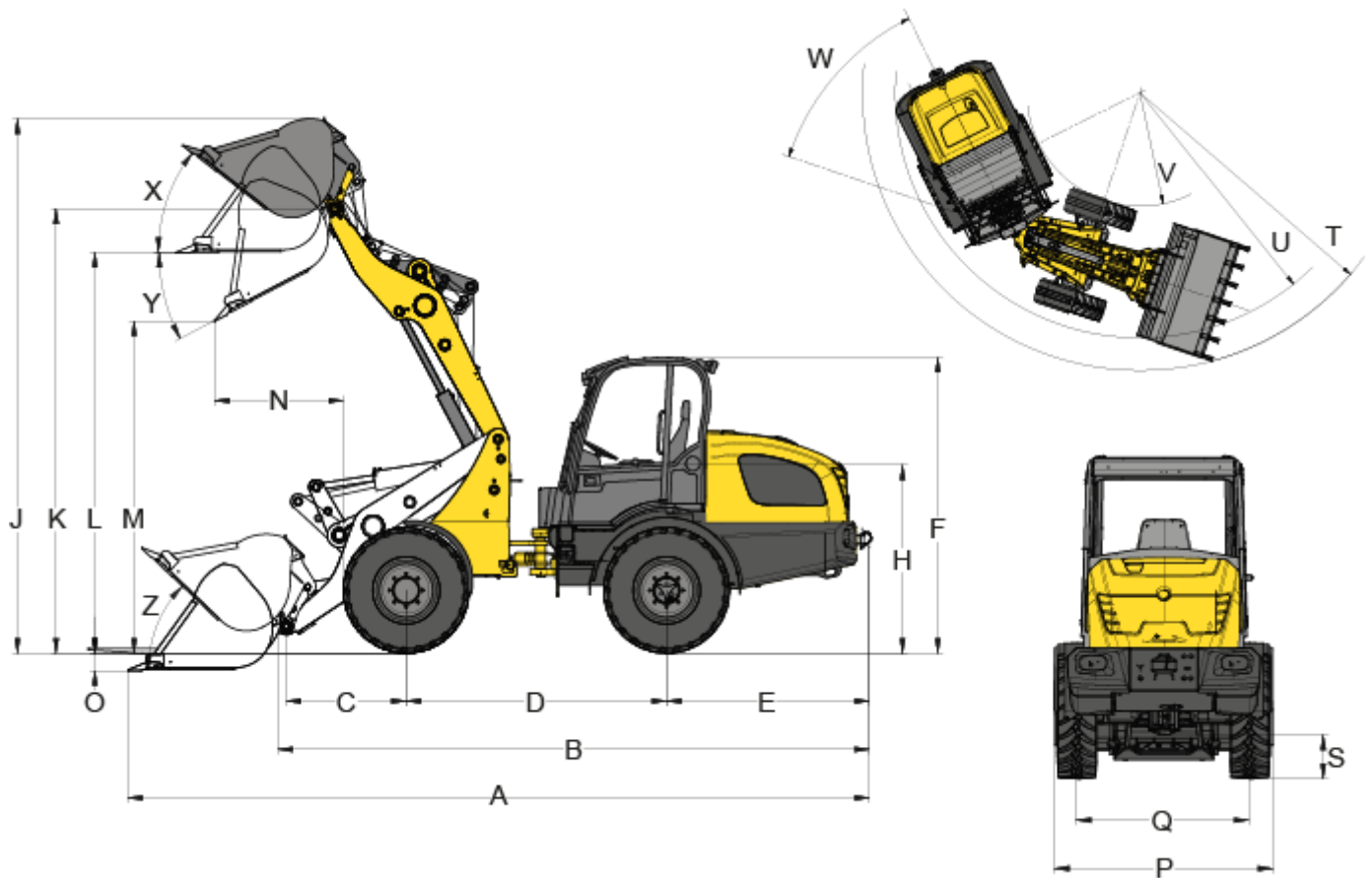

	Стандартные шины	405/70 R 18 EM ET0
A	Общая длина	5.489 мм
B	Общая длина без лопаты	4.649 мм
C	Bucket pivot point to axle center	1.025 мм
D	Колесная база	2.008 мм
E	Выступ задней части	1.531 мм
F	Высота с низкой кабиной	2.495 мм
F	Высота с высокой кабиной	2.672 мм
H	Высота сиденья	1.559 мм
J	Общая рабочая высота	4.025 мм



**WACKER
NEUSON**
all it takes!

K	Stroke height max. - bucket pivot point	3.358 мм
L	Высота выгрузки	3.029 мм
M	Высота разгрузки макс.	2.521 мм
N	Радиус действия с M	625 мм
O	Глубина копания	113 мм
P	Общая ширина	1.874 мм
Q	Ширина колеи	1.361 мм
S	Дорожный просвет	364 мм
T	Радиус максимальная	3.943 мм
U	Радиус на внешнем крае	3.461 мм
V	Внутренний радиус	1.538 мм
W	Угол изгиба	42 °
X	Преодолеваемый уклон при макс. высота хода	44 °
Y	Угол опрокидывания Максимум	39 °
Z	Преодолеваемый уклон на земле	43 °

Все значения указаны для стандартного ковша: Землеройный ковш 1900 мм, 0,8 м³ и стандартные шины: 405/70 R 18 EM ETO

Примечание

Обратите внимание, что доступность различных видов оборудования может варьироваться в зависимости от страны, в которой находится заказчик. Вполне возможно, что определенная информация или выпускаемый продукт могут быть недоступны в вашей стране. Более точная информация о мощности двигателя приведена в руководстве по эксплуатации; фактическая отдаваемая мощность может изменяться в зависимости от условий эксплуатации.

За исключением ошибок и пропусков. Изображения.

Copyright © 2018 Wacker Neuson SE.